

Hailo - Schachtabdeckung Typ HS1 + 2

Edelstahl Schachtabdeckung

Rechteckige Ausführung, tagwasserdicht, innenliegende Dübellaschen, verdecktliegende Scharniere, selbsteinfallender Feststeller, Gasdruckfeder als Öffnungshilfe, Verriegelung mit Notöffnung von unten

Typ HS1 = normal

Typ HS2 = verstärkt (4mm Deckelstärke)

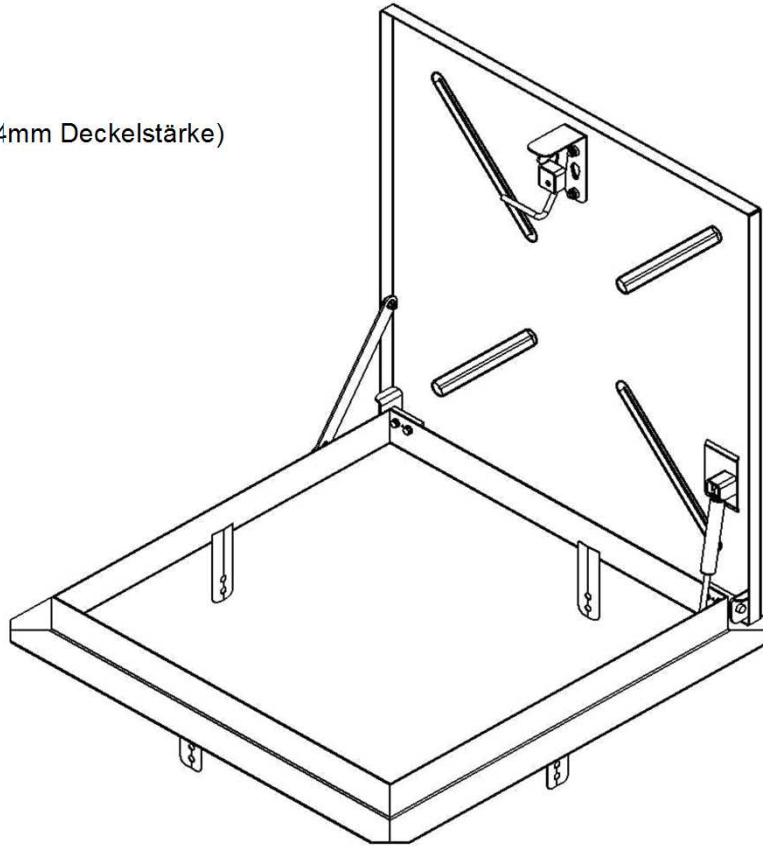

Hailo

Montageanleitung:

- Die Schachtabdeckung ist bauseits mit z.B. einer Moosgummichtung zwischen Rahmen und Bauwerk abzudichten. Optional Neoprene-Dichtung 70x5 #1181789 auf 10m-Rolle.
- Die Hailo Schachtabdeckungen Typ HS1 & 2 werden z.B. mit Kunststoff- Spreitzdübeln und Sechskantschrauben DIN 571 sowie Unterlegscheiben DIN 125 durch die Dübellaschen von innen mit dem Bauwerk verschraubt.
- Zum Einbetonieren die Laschen nach unten biegen und als Maueranker verwenden
- Zusätzlich wird die Abdeckung von oben, links neben dem Feststeller, mit dem Bauwerk verschraubt.

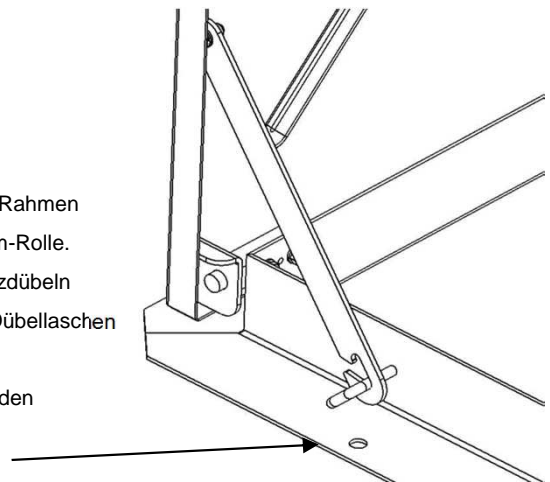

Bedienungsanleitung:

- Die Messingkappe ist vor dem Öffnen der Schachtabdeckung, mit Hilfe des Bedienschlüssels zu lösen.
 - Gegebenenfalls ist nun der Messingschließensatz mit Profilzylinder, der die Schachtabdeckung gegen unbefugtes Öffnen sichert, zu entfernen.
 - Der Bedienschlüssel wird anschließend in den Verriegelungshals wie dargestellt eingeführt, und um 90° entgegen des Uhrzeigersinns gedreht.
- Durch leichtes ziehen nach oben an dem Bedienschlüssel ,öffnet sich die Verriegelung und der Deckel geht auf.
- Der Feststeller, der die Abdeckung gegen unbeabsichtigtes Schließen und weiteres Öffnen sichert, fällt während des Öffnungsvorganges selbsttätig ein.
 - Vor dem Schließen des Deckels ist darauf zu achten, dass der Feststeller gelöst und leicht angehoben wird.
 - Die Verriegelung ist selbsttätig, d.h. der Deckel wird nach dem Schließen automatisch wieder verriegelt.
 - Bei Schachtabdeckungen mit optionaler mehrteiliger Deckelausführung ist die Mittelstrebe herausnehmbar oder an einem Deckelteil angebaut. Um eine im Rahmen verbaute Mittelstrebe zu entnehmen, ist die Dichtung abzuziehen und die Verschraubungen zu lösen.

