



## HAILO TR Swing 50.3/29

**3644531**

GTIN: 4007126364463

Für Schränke ab 500 mm Breite mit Drehtür



SWING



3 EIMER

**29 L**

GESAMT

### Produktinformationen

- Praktische Ablagemulde im Deckel integriert

### Technische Daten

Einbauvariante Swing	✓
Schrankbreite min. (cm)	50
Schrankbreite max. (cm)	60
Schrankschranktiefe min. (nutzbar) (mm)	330
Auszugsschienen	kugelgeführte Teleskopschienen mit Vollauszug
Bodenmontage	✓
Produktmaße (BxTxH) (mm)	434 x 330 x 341
Verpackungsmaße (BxTxH) (mm)	490 x 365 x 365
Anzahl Inneneimer	3

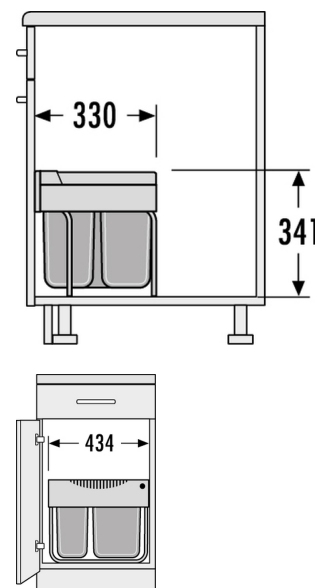



Deckel	1 x Behälterdeckel 8,5 l
Volumen (l)	1 x 12 + 2 x 8,5
Gesamtvolumen (l)	29
Farbe Metallteile	silberfarben
Farbe Kunststoffteile	dunkelgrau
Gewicht mit Verpackung (kg)	5,0